



Buiten Kalkhaven 2 – 6
3311 JE Dordrecht
Postbus 435
3300 AK Dordrecht - Holland
Tel : 078 - 6136177
Fax : 078 - 6149742
e-mail : info@adtbv.nl
internet : www.adtbv.nl



PYTHON-DRIVE TRILLINGVRIJE AANDRIJVINGEN

10 pk tot 1000 pk

Python-Drive

Homokinetische aandrijvingen (Compleet)

Bestaande uit: Stuwdrukklager-unit compleet, homokinetische aandrijfjas, adaptorflenzen, bouten en moeren, stuwdrukrubbers, borgringen en een duidelijke installatiehandleiding.

Prijzen excl. BTW		Prijswijzigingen voorbehouden			Februari 2009	
Type	Maximaal askoppel	Schroefas-diameter	Maximaal stuwdruk	Schroefas-aansluiting.	Inbouw lengte min. – max.**	Prijs / Euro excl. BTW
P 30-R	294 Nm	19 - 30 mm	4,3 kN	Klemring	186 – 246 mm.	€ 440,00
P 60-B	588 Nm	30 - 40 mm	5,7 kN	Klemring	186 – 246 mm.	€ 472,00
P 60-K	588 Nm	30 - 40 mm	5,7 kN	Klemring	200 – 296 mm.	€ 483,00
P 80-M	785 Nm	30 - 45 mm	8,0 kN	Klemring	232 – 351 mm.	€ 585,00
P 80-S	785 Nm	30 - 45 mm	11 kN	Klemring	232 – 351 mm.	€ 665,00
P 110-S	1080 Nm	35 - 45 mm	11 kN	Klemring	221 – 340 mm.	€ 736,00
P 110-T	1080 Nm	40 - 50 mm	16 kN	Klemring	221 – 350 mm.	€ 931,00
P 140-T	1370 Nm	40 - 55 mm	16 kN	Klemring	221 – 350 mm.	€ 1.191,00
P 200-T	1960 Nm	45 - 60 mm	16 kN	Klemring	314 – 465 mm.	€ 1.648,00
P 200-Q	1960 Nm	45 - 60 mm	22 kN	Klemring	314 – 465 mm.	€ 1.848,00
P 200-W	1960 Nm	50 - 60 mm	30 kN	Klemring		€ 2.158,00
P 501-Q	4900 Nm	55 - 60 mm	22 kN	Klemring		€ 2.872,00
P 501-W	4900 Nm	60 - 80 mm	30 kN	Klemring		€ 3.147,00
P 501-L	4900 Nm	60 - 80 mm	45 kN	Klemring		€ 3.482,00
P 750-L	7355 Nm	70 - 80 mm	45 kN	Klemring		€ 7.455,00
P 1000-L	9810 Nm	70 - 100 mm	45 kN	Klemring		€ 7.145,00
P 1000-G	9810 Nm	80 - 100 mm	60 kN	Klemring		€ 14.225,00
P 1500 G	14715 Nm	80 - 100 mm	60 kN	Klemring		o.a.

** met standaard homokinetische aandrijfjas



Stuwdrukklager-units (Compleet)

Prijzen excl. BTW		Prijswijzigingen voorbehouden		Februari 2009
Type	Bestemd voor	Maximaal asdiameter	Maximaal stuwdruk	Prijs / Euro excl. BTW
PD-R	P 30-R	30 mm	4,3 kN	€ 155,00
PD-B	P 60-B	40 mm	5,7 kN	€ 187,00
PD-K	P 60-K	40 mm	5,7 kN	€ 198,00
PD-M	P 80-M	45 mm	8 kN	€ 300,00
PD-S	P 80-S en P 110-S	45 mm	11 kN	€ 380,00
PD-T	P 110-T en P 140-T	50 mm	16 kN	€ 575,00
PD-T	P 200-T	60 mm	16 kN	€ 655,00
PD-Q	P 200-Q en P 350-Q	60 mm	16 kN	€ 855,00
PD-Q	P 501-Q	60 mm	30 kN	€ 885,00
PD-W	P 200-W	60 mm	30 kN	€ 1.165,00
PD-W	P 501-W	60 mm	30 kN	€ 1.160,00
PD-L	P 501-L	80 mm	45 kN	€ 1.495,00
PD-L	P 750-L	80 mm	45 kN	v.a. € 1.790,00
PD-G	P 750-G, P1000-G en P1500-G	100 mm	60 kN	€ 8.870,00

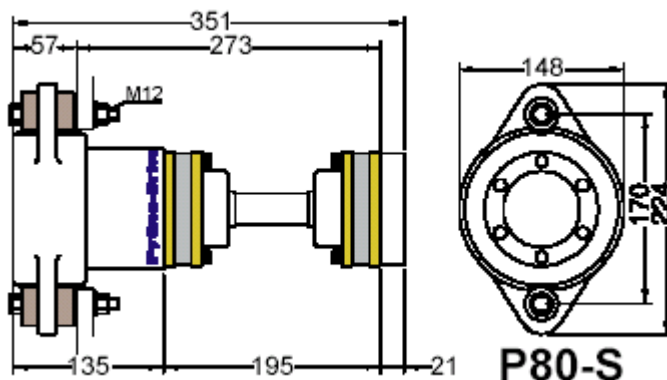

Losse homokinetische aandrijfassen

Prijzen excl. BTW		Prijswijzigingen voorbehouden		Februari 2009
Type	Inbouw lengte		Zonder meerprijs	Prijs / Euro excl. BTW
P 30	145 mm.	Standaard lengte	165 of 195 mm.	€ 235,00
P 60	165 mm.	Standaard lengte	145 of 195 mm.	€ 235,00
P 80	195 mm.	Standaard lengte	145 of 154 mm.	€ 235,00
P 30/60/80	250 mm.			€ 235,00
P 30/60/80	500 mm.			€ 280,00
P 30/60/80	750 mm.			€ 315,00
P 30/60/80	1000 mm.			€ 335,00
P 110	180 mm.	Standaard lengte	225 mm.	€ 290,00
P 110	500 mm.			€ 335,00
P 110	750 mm.			€ 370,00
P 110	1000 mm.			€ 390,00
P 140	180 mm.	Standaard lengte	225 mm.	€ 550,00
P 140	500 mm.			€ 650,00
P 140	750 mm.			€ 695,00
P 140	1000 mm.			€ 725,00
P 200	255 mm.	Standaard lengte		€ 870,00
P 200	500 mm.			€ 975,00
P 200	1000 mm.			€ 1.020,00
P 501	275-299 mm.	Standaard lengte		€ 1.690,00
P 501	490 mm.			€ 1.850,00
P 501	990 mm.			€ 1.940,00
P 750	340-364 mm.	Standaard lengte		€ 5.160,00
P 1000	340-364 mm.	Standaard lengte		€ 4.900,00
P 1500	376-400 mm.	Standaard lengte		€ 7.200,00

Speciaal op maat gemaakte assen zijn voor alle modellen leverbaar

Losse adaptorflenzen voor de meest voorkomende 4", 5", 6", en 7,25" keerkoppelingenflenzen:				
P 30, P 60, en P 80	€ 50,=		P 110 en P 140	€ 66,=
P 200	€ 123,=		P 501	€ 297,=
P 750	€ 455,=		P 1000	€ 455,=
P 1500	o.a.			